

Багажные рамки DLPro SDL1000.R2

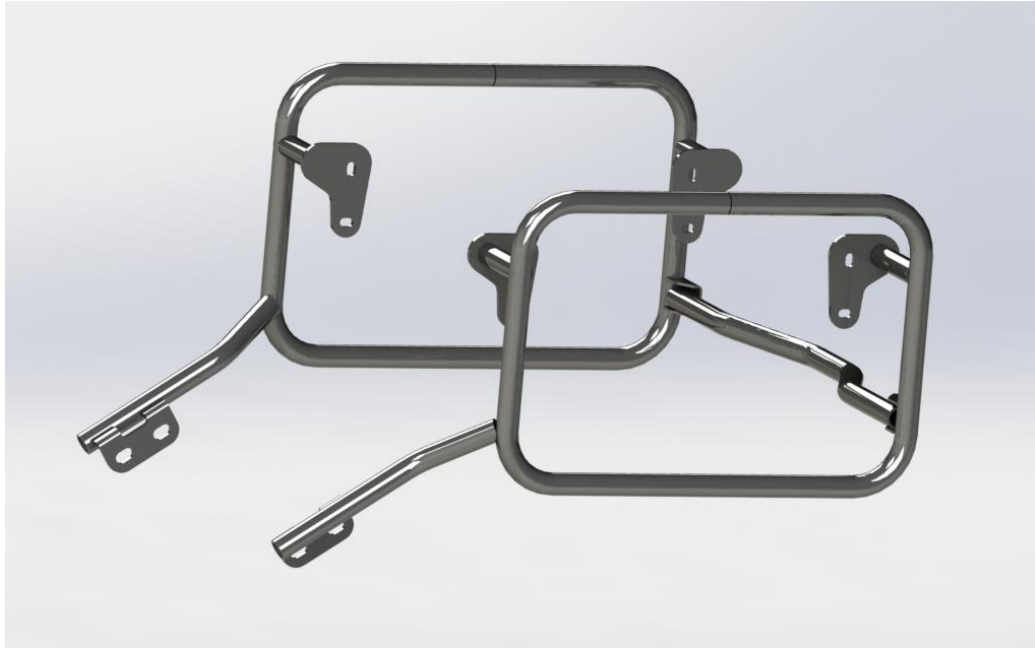

!!! Во время сборки болты не затягивать!

Затяжку болтовых соединений необходимо выполнять только после установки и соединения всех элементов комплекта.

Багажник Suzuki DL1000 V-Strom 2R		
№ м.л.	Наименование	потребность
001	Рамка левая	1
002	рамка правая	1
003	Перемычка задняя	1
004	Втулка Ф12хФ6,5х20	4
005	Втулка Ф12хФ6,5х25	4
006	Шайба гровер М6	6
101	Болт М6х16	2
102	Болт М6х40	4
103	Болт М6х45	4
104	Болт М6х60	2
105	Болт М8х20	4
106	Гайка М6	4
107	Гайка М8	4
108	Шайба М6	12
109	Шайба М8	8

Порядок сборки:

Для левой и правой рамки:

1. Высверлить 8 отв $\phi 12$ в пластиковых накладках напротив монтажных отверстий

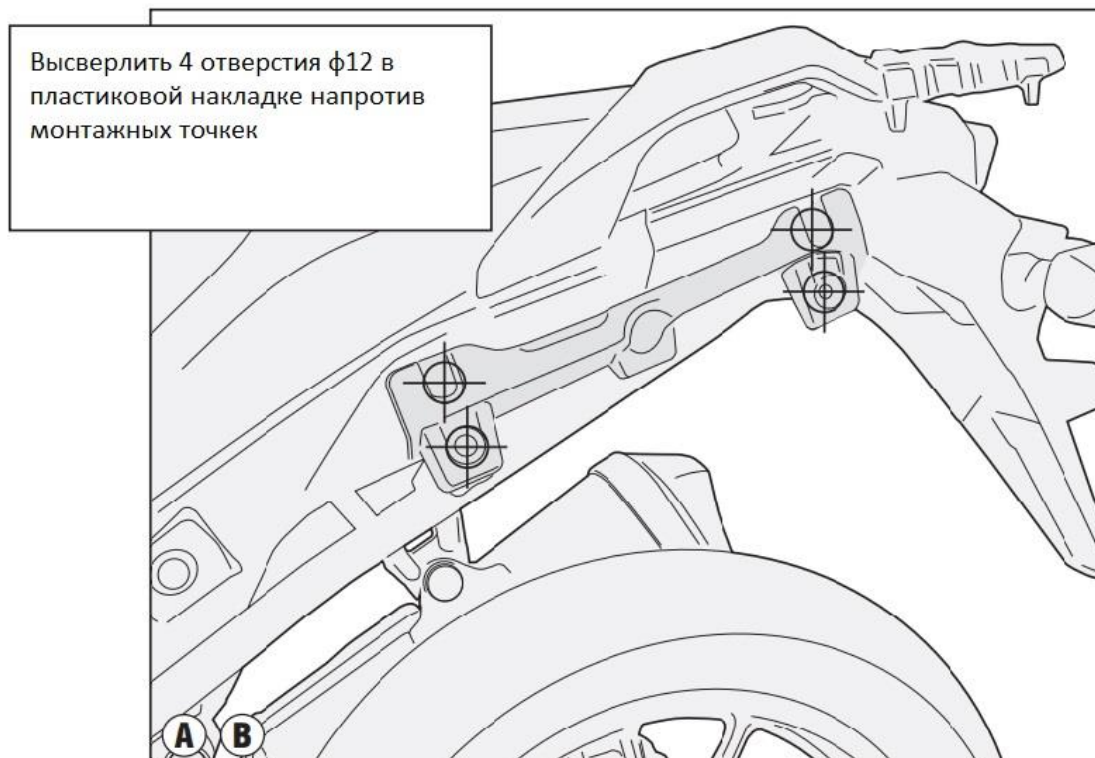

2. Установить нижние опоры к подножкам пассажира на 2 болта M8*20 (105)



3. Установить 2 болта М6х40 в передние отверстия опор рамки к хвосту (через втулки 004)

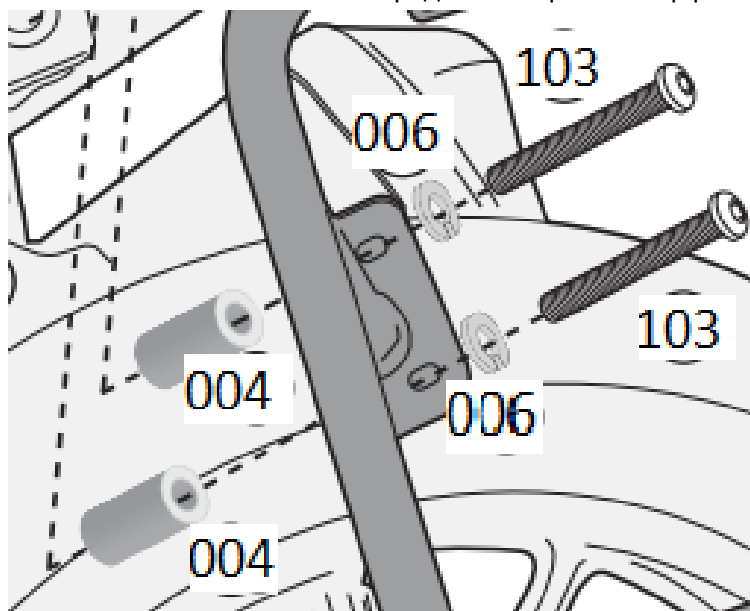

4. Установить болт М6х45 (сверху) и болт М6х60 (снизу) в отверстия опор рамки к хвосту (через втулки 005)

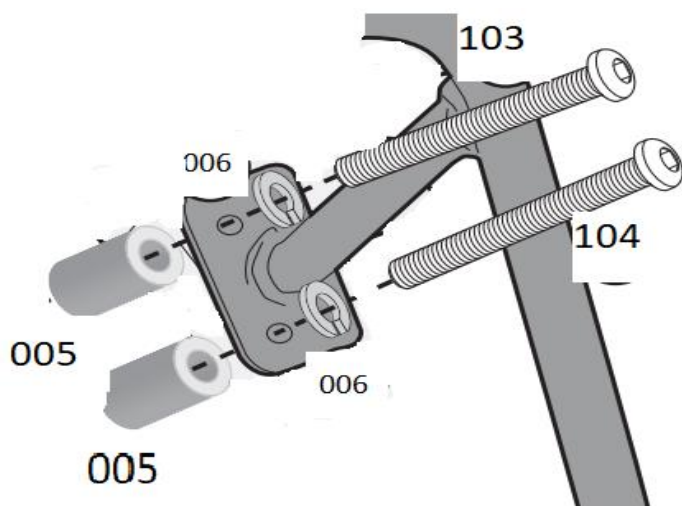

5. Установить перемычку на болты М6х16 (101,108,006)

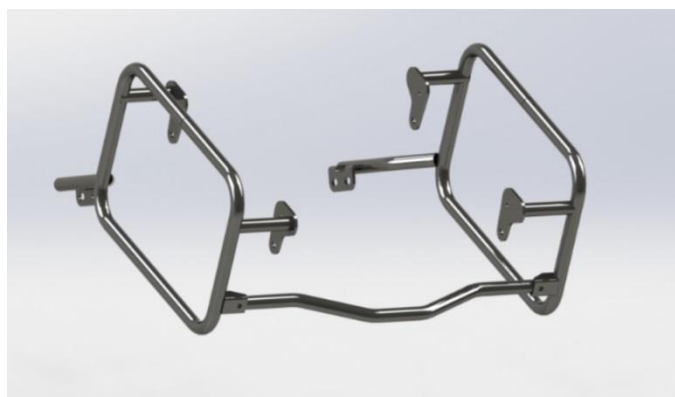

Обжать болтовые соединения усилием: М6 – 10.5 Нм, М8 – 25 Нм,